

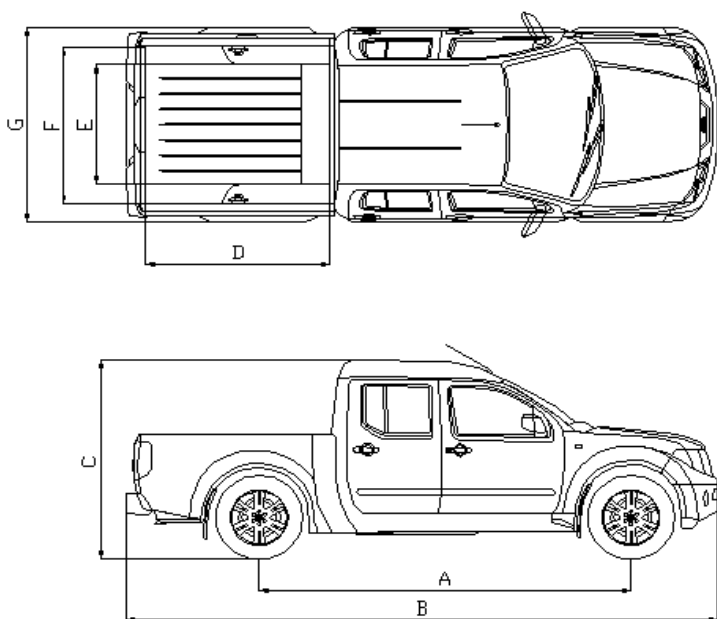

De Navara Double Cab BPM-vrije uitvoering

Deze 171 pk sterke pick-up met standaard vierwielaandrijving is met vijf zitplaatsen zeer interessant voor ondernemers. Dit omdat de uitvoering van deze Navara met dubbele cabine volgens de wet voldoet aan de normen voor grijs kenteken en dus in aanmerking komt voor vrijstelling van de BPM. Bovendien valt de auto daardoor in het lage tarief van de houderschapsbelasting.

Om tot een BPM-vrije uitvoering te komen wordt het dak verhoogd en de laadbak verlengd. De verhoging van het dak bedraagt ca. 12 cm en de verlenging van de laadbak van ca. 21cm. U heeft dus extra veel laadruimte. Het 12 centimeter hogere dak valt nauwelijks op, waardoor de Navara zijn stoere uiterlijk behoudt.



Afmetingen (mm)		
A	Wielbasis	3410
B	Totale lengte voertuig	5430
C	Totale hoogte voertuig	1900
D	Lengte laadruimte	1695
E	Breedte tussen de wielkasten	1100
F	Breedte laadruimte	1495
G	Totale breedte voertuig	1850

Gewichten (kg)	
Massa leeg	2070
Nuttig laadvermogen	735

De Navara is de onbetwiste aanvoerder van zijn segment. De vloeiende en tegelijkertijd stoere vormgeving geeft deze pick-up een hoogwaardige en zeer representatieve uitstraling. De sterke en efficiënte 2,5-liter DCi-dieselmotor met 171pk, de commonrailtechnologie en de standaard vierwielaandrijving maken hem tot de beste keuze voor zware en afwisselende belastingen. Het aanhangergewicht van 3.000kg is voor deze krachtpatser dan ook geen enkel probleem. Naast dit alles is hij zeer comfortabel en leverbaar met een uitgebreide standaarduitrusting en een automatische versnellingsbak. Ook zijn o.a. navigatie en lederen bekleding af-fabriek leverbaar*.

Voor de laadbak zijn tal van oplossingen beschikbaar waarmee voor elke gebruiker een geschikte laadruimte gecreëerd kan worden**. De laadbak kan bijvoorbeeld worden voorzien van een speciale slijtvaste coating, een aluminium traanplaatbekleding, een betimmering op maat, tonneaucover of rolluik of een container unit die volledig in de lijn van uw auto meeloopt.

De voordelen voor ondernemers op een rij:

- De auto is volgens de wet een grijs kenteken en komt dus in aanmerking voor BPM teruggaaf.
- De BPM hoeft niet door u te worden voorgefinancierd maar zal door de belastingdienst worden geïncasseerd indien u niet voor de teruggaaf in aanmerking komt.
- De auto valt in het lage tarief voor de houderschapsbelasting

* volgens versies

**als supplement verkrijgbaar